

«СОГЛАСОВАНО»  
Начальник ОГИБДД МУ  
МВД России  
«Нижнетагильское»  
подполковник полиции  
А.А. Чернов  
2020 г.



«УТВЕРЖДАЮ»  
Директор МАОУ СОШ №5  
Д. Е. Артюгин  
2020 г.



# ПАСПОРТ

дорожной безопасности образовательного учреждения

МАОУ СОШ №5 с. Николо-Павловское

## Общие сведения

Муниципальное Автономное Общеобразовательное Учреждение Средняя  
Общеобразовательная Школа № 5  
(Полное наименование образовательного учреждения)  
Юридический адрес: 622911, Свердловская область, Пригородный район,  
с. Николо-Павловское, ул. Новая 9, МАОУ СОШ № 5

Фактический адрес: 622911, Свердловская область, Пригородный  
район, с. Николо-Павловское, ул. Новая 9, МАОУ СОШ № 5

Руководители образовательного учреждения:

Директор (руководитель)	<u>Артюгин Денис Евгеньевич</u> (фамилия, имя, отчество)	91-52-37 (телефон)
Заместитель директора по учебной работе	<u>Маслюкова Любовь Ивановна</u> (фамилия, имя, отчество)	91-52-37 (телефон)
Заместитель директора по воспитательной работе:	<u>Альт Екатерина Яковлевна</u> (фамилия, имя, отчество)	91-52-37 (телефон)

Ответственные работники  
муниципального органа  
образования, специалист УПРО \_\_\_\_\_ 41-38-14  
(должность) (фамилия, имя, отчество) (телефон)

Ответственные от  
Госавтоинспекции:

Ст. инспектор по пропаганде  
БДД ОГИБДД,  
ст. лейтенант полиции Гребенкина Аурелия Анатольевна 97-65-61  
(должность) (фамилия, имя, отчество) (телефон)

Ответственные работники  
за мероприятия по профилактике  
детского травматизма:

Заместитель директора  
по воспитательной работе: Альт Екатерина Яковлевна 91-52-37  
(должность) (фамилия, имя, отчество) (телефон)

Руководитель или ответственный  
 работник дорожно-эксплуатационной  
 организации, осуществляющей  
 содержание улично-дорожной  
 сети (УДС)\* : а/д. подъезд к с. Николо-Павловское от а/д.  
 Екатеринбург-Серов км.125 ООО Невьянское ДРСУ  
 директор: Копанов Виктор Вячеславович 8(34356)2-38-28  
 (фамилия, имя, отчество) (телефон)

Руководитель или ответственный  
 работник дорожно-эксплуатационной  
 организации, осуществляющей  
 содержание технических средств  
 организации дорожного  
 движения (ТСОДД)\* : а/д. подъезд к с. Николо-Павловское от а/д.  
 Екатеринбург-Серов км.125 ООО Невьянское ДРСУ  
 директор: Копанов Виктор Вячеславович 8(34356)2-38-28  
 (фамилия, имя, отчество) (телефон)

Количество учащихся : 533 человек

Наличие уголка по БДД: фойе первого этажа  
 (если имеется, указать место расположения)

Наличие класса по БДД: нет  
 (если имеется, указать место расположения)

Наличие автогородка (площадки) по БДД : имеется

Наличие автобуса в образовательном учреждении: имеется  
 (при наличии автобуса)

Владелец автобуса: МАОУ СОШ № 5  
 (образовательное учреждение, муниципальное образование и др.)

Время занятий в образовательном учреждении:

1-ая смена: 8.30 – 13.00 (период)

2-ая смена: 12.40 – 17.30 (период)

внеклассные занятия: 18.00 – 20.00(период)

Телефоны оперативных служб: ГИБДД – 25-00-44, 97-67-20  
Скорая помощь - 103  
Служба экстренных вызовов - 112  
Противопожарная служба - 101

## Содержание

### I. План-схемы образовательного учреждения.

1. Район расположения образовательного учреждения, пути движения транспортных средств и детей (обучающихся).
2. Организация дорожного движения в непосредственной близости от образовательного учреждения с размещением соответствующих технических средств организации дорожного движения, маршруты движения детей и расположение парковочных мест.
3. Маршруты движения организованных групп детей от образовательного учреждения к стадиону, парку или спортивно-оздоровительному комплексу.
4. Пути движения транспортных средств к местам разгрузки/погрузки и рекомендуемые безопасные пути передвижения детей по территории образовательного учреждения.

### II. Информация об обеспечении безопасности перевозок детей специальным транспортным средством (автобусом).

1. Общие сведения.
2. Маршрут движения автобуса до образовательного учреждения.
3. Безопасное расположение остановки автобуса у образовательного учреждения.
4. Перспективные мероприятия по приведению в соответствие улично-дорожной сети на 2020-2021 год.

5

## II. Информация об обеспечении безопасности перевозок детей специальным транспортным средством (автобусом).

### 1. Общие сведения

Марка ПАЗ

Модель 32053-70

Государственный регистрационный знак Е 507СР<sup>196</sup>

Год выпуска 2016 Количество мест в автобусе 22

Соответствие конструкции требованиям, предъявляемым к школьным автобусам: Соответствует

### 2. Сведения о водителе автобуса.

Фамилия, имя, отчество	Дата принятия на работу	Стаж вождения ТС категории D	Дата предстоящего медицинского осмотра	Период проведения стажировки	Сроки повышение квалификации	Допущенные нарушения ПДД
Путилов Сергей Николаевич	10.02.2017	20	14. 07. 2020	10-15. 02. 2017	01.10.2020	нет

### 3. Организационно-техническое обеспечение

1) Лицо, ответственное, за обеспечение безопасности дорожного движения (ФИО) Семячков Павел Сергеевич назначено 16.08.2007 г., прошло обучение 16. 04. 2019 г..

2) Организация проведения предрейсового медицинского осмотра водителя:

Осуществляет

Горноуральская больница

(Ф.И.О. специалиста)

на основании договор № 01-Н-П  
действительного до бессрочно.

3) Организация проведения предрейсового технического осмотра транспортного средства:

осуществляет

Семячков Павел Сергеевич

(Ф.И.О. специалиста)

на основании Аттестации ответственного за обеспечене БДД  
действительного до бессрочно.

4) Дата очередного технического осмотра 24 октября 2020 г.

5) На автобусе установлен тахограф: Меркурий ТА-001 №0000279178

Дата очередной калибровки: 05.10.2021

6) Обслуживание и техническая поддержка навигационной системы глонасс осуществляет: **ООО «ГЛОНАСС-УРАЛ»** дог. от 09.01.2020 г.

7) Место стоянки автобуса в нерабочее время **Гараж на территории территориальной администрации, ул. Совхозная 2**

Меры, исключающие несанкционированное использование:

**Закрытие гаража, ворот территории, охрана ЧОП.**

#### **4. Сведения о владельце автобуса**





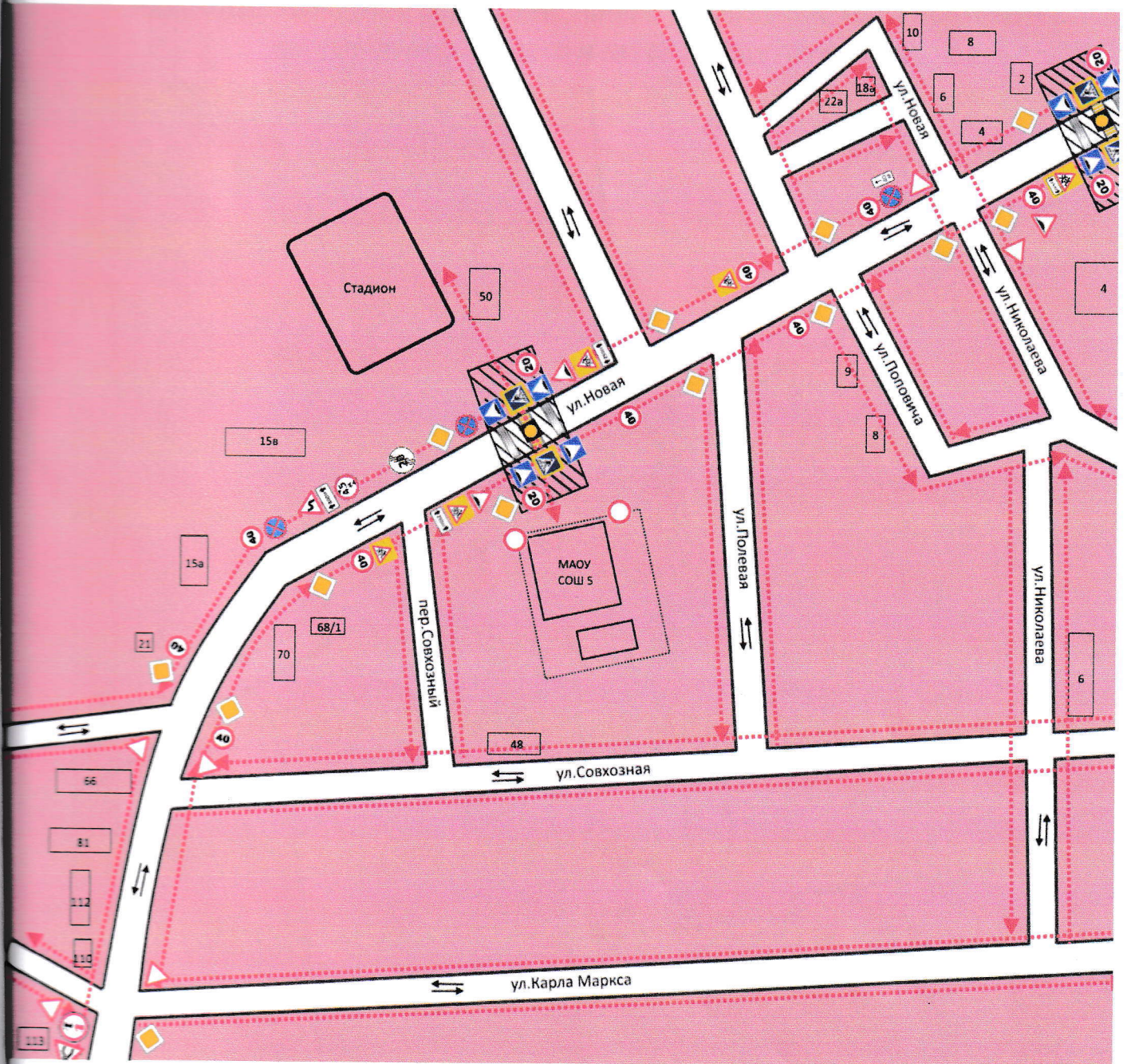

Юридический адрес владельца: **622911, Свердловская область, Пригородный район, село Николо-Павловское, ул. Новая 9**

Фактический адрес владельца: **622911, Свердловская область, Пригородный район, село Николо-Павловское, ул. Новая 9**

Телефон ответственного лица: **8(3435)915509**

Схема №1. Расположение МАОУ СОШ №5 (охват 500 м.)

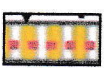
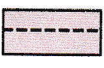







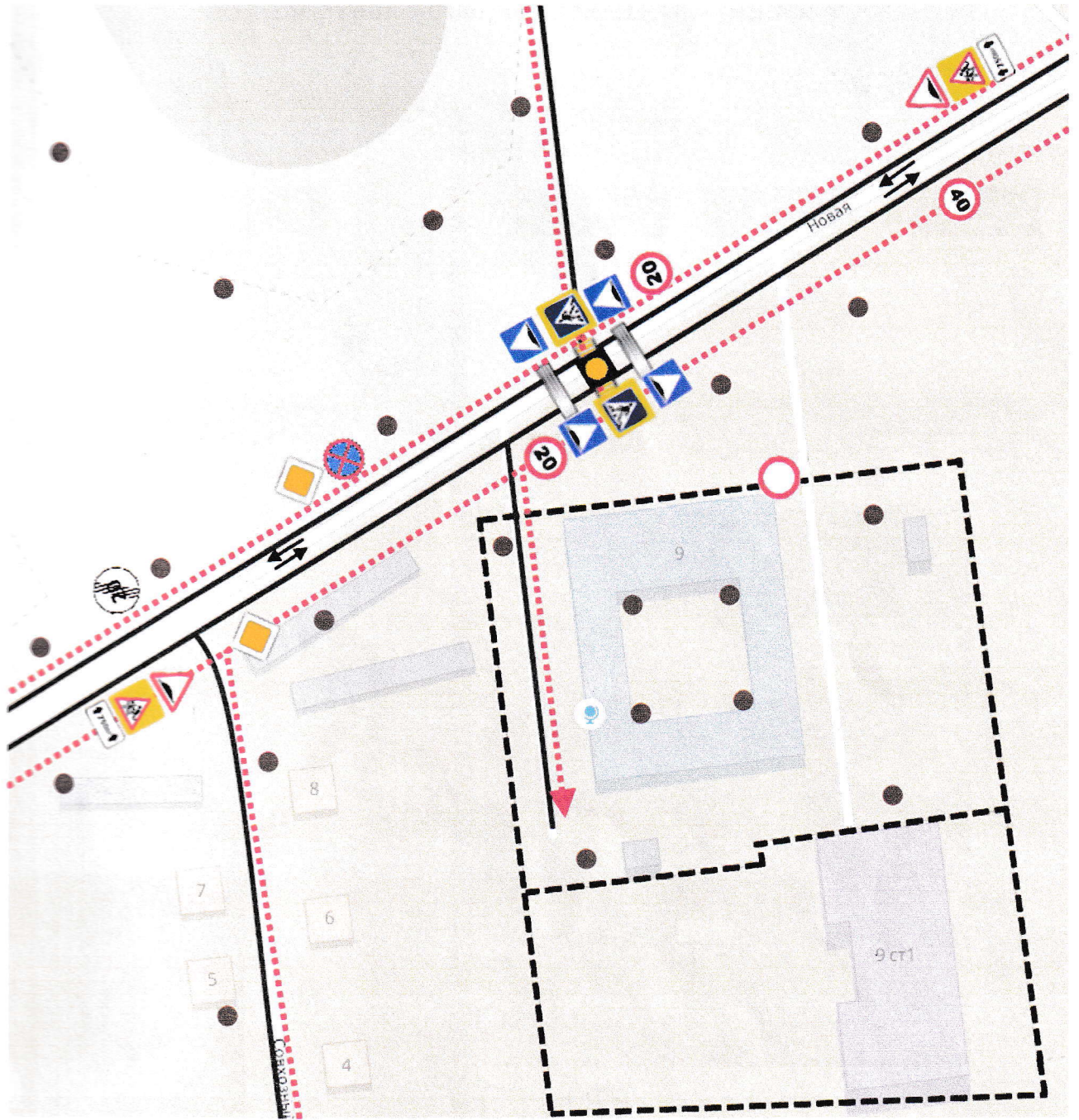

-  - Жилой Фонд;
-  - Движение пешеходов;
-  - Тротуар;
-  - Искусственная неровность;
-  - движение автотранспорта;
-  - Пешеходный переход;
-  - Ограждение
-  - Опасная зона

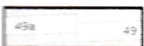
*Составлено  
с.п.-с. Корсунюв АВ  
26.05.19*

Схема №2. МАOU СОШ №5

Район расположения образовательного учреждения, пути движения транспортных средств и детей (воспитанников)



- |   |  |
|---|--|
|  - жилая застройка;                                  |  - тротуар;                       |
|  - проезжая часть;                                   |  - движение транспортных средств; |
|  - движение детей в (из) образовательное учреждение; |  |
|  - Искусственная неровность;                         |  - пешеходный переход;            |
|  - уличное освещение                                 |  |

Составлено  
С.А.А.С. Козырева  
26.06.19



### 3. Маршруты движения организованных групп детей от образовательного учреждения к стадиону, парку или спортивно-оздоровительному комплексу









Схема №4. Пути движения транспортных средств к местам разгрузки/погрузки и рекомендуемые безопасные пути передвижения детей по территории образовательного учреждения МАОУ СОШ №5

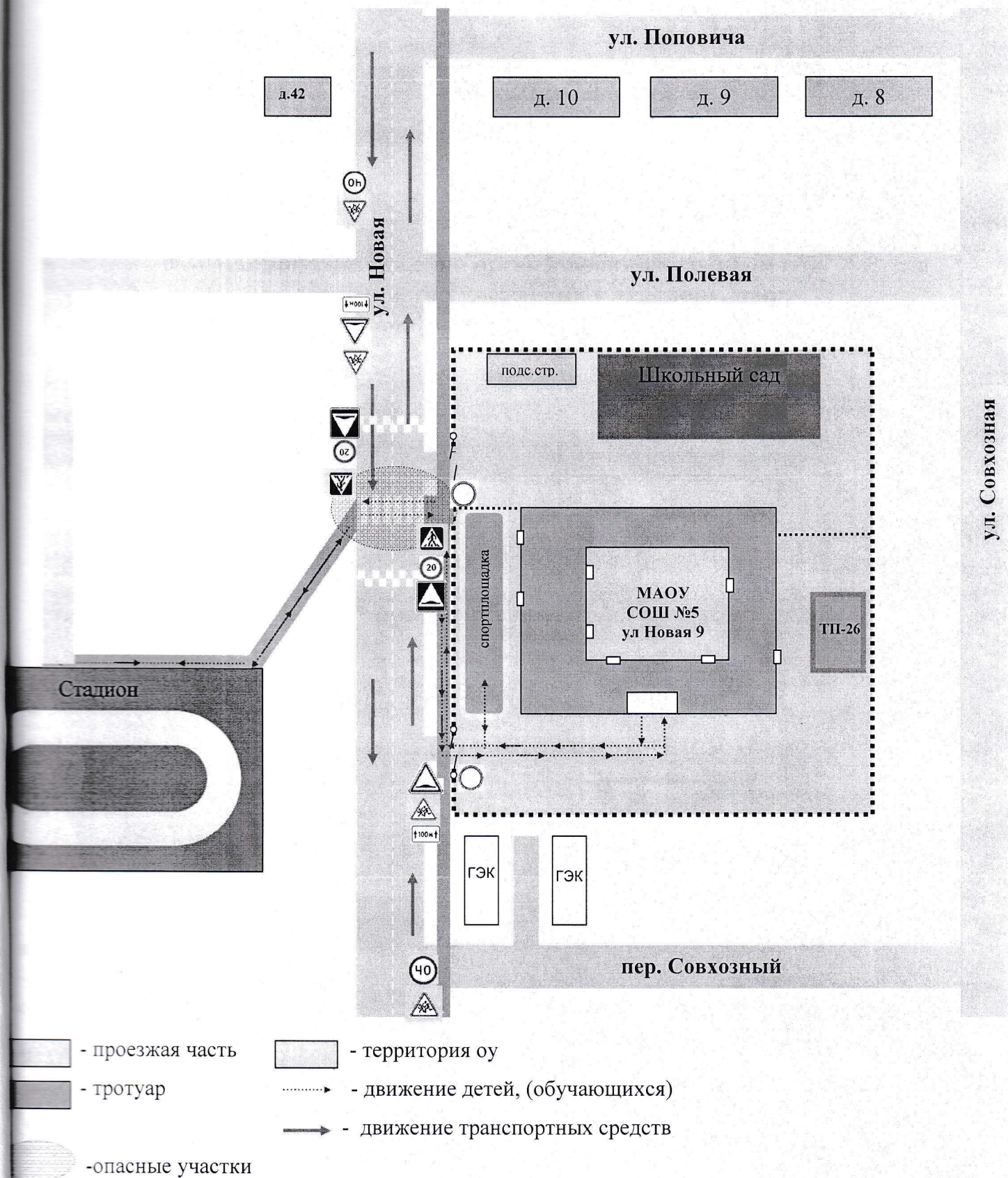
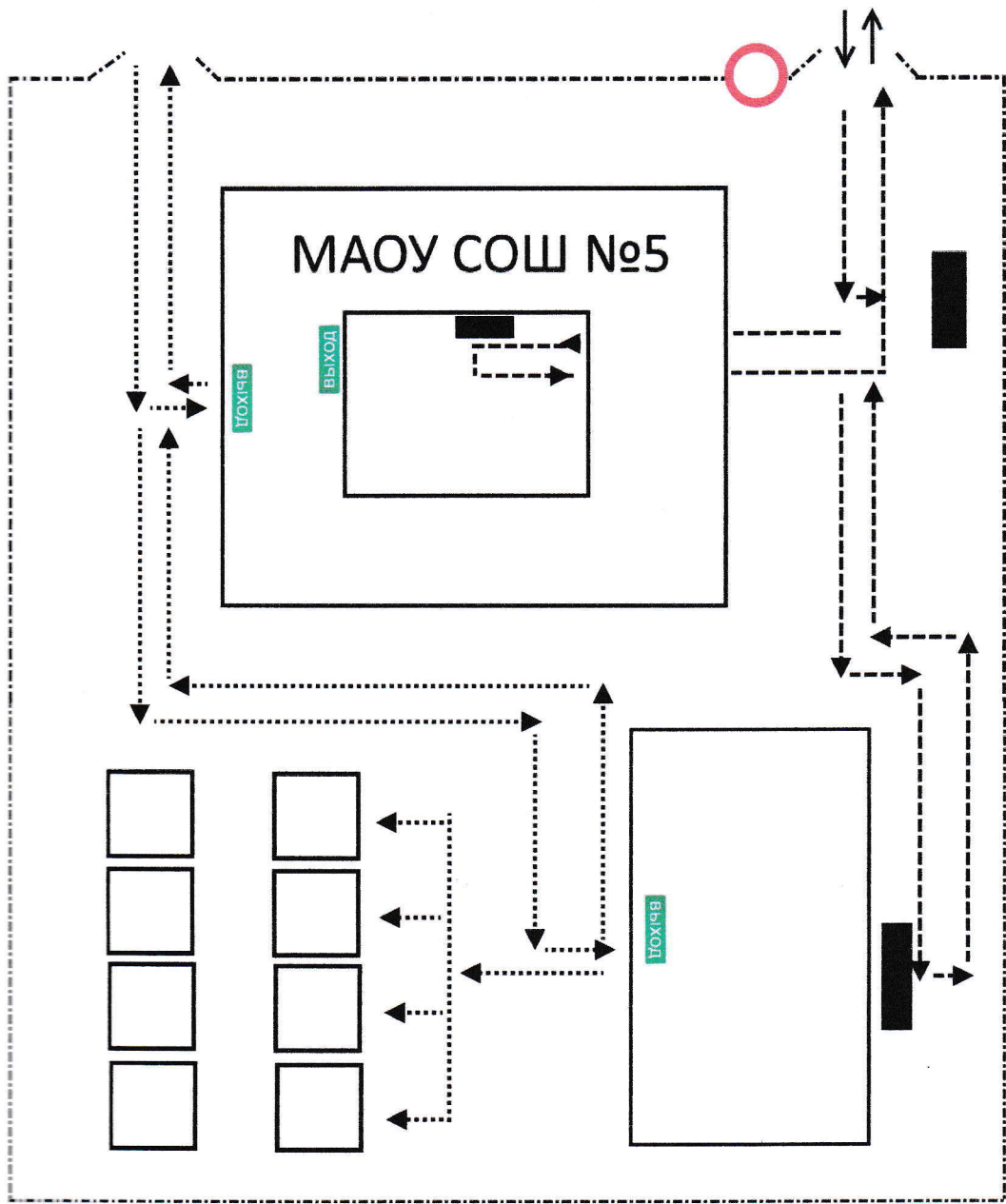

-  - Место разгрузки/погрузки;
-  - Движение детей и подростков на территории образовательного учреждения;
-  - Движение грузовых транспортных средств по территории образовательного учреждения;
-  - Въезд/выезд грузовых транспортных средств;
-  - Знак № 3.2.
-  - Ограждение

Пронумеровано, прошнуровано и  
скреплено печатью 11 листов.

Директор: *В. Срезина* Д.Н. Артюгин

